

UA



Український виробник електротранспорту

www.bikebox.com.ua

Байка

Про компанію ТОВ «БайкБокс», ТМ Байка

ТОВ «БайкБокс» – компанія, що займається виробництвом широкого спектру комерційного електротранспорту різної вантажопідйомності для доставки першої та останньої милі.

Історія підприємства розпочалася у 2015 році в студентській лабораторії Чернігівського національного технологічного університету. Над створенням і виробництвом екологічного транспорту працювала група науковців.

На сьогоднішній день компанія має виробничі потужності, які забезпечують повний цикл виробництва — від розробки до виробництва 1200 електровелосипедів на рік.

Ми поступово розширюємо свій потенціал, закупаючи сучасне обладнання. «Байка» — єдина компанія в Україні, яка виробляє різний комерційний електротранспорт.



there is a bike for every story · there is a bike for every story · there is a bike for every story · there is a bike for every story

BikeBox LLC
Shyroka, 2
Chernihiv, Ukraine, 14021
+380632386788
bayka.info@gmail.com

ТОВ "БайкБокс"
14021, місто Чернігів
вулиця Широка, 2
+380632386788
bikeboxua@gmail.com

Байка



Кофр

Ящик

CITY BIKE

30 км/год
Максимальна швидкість

75 кг
Вантажопідйомність

40/80 км
Дальність ходу



40 км/год
Максимальна швидкість

350 кг
Вантажопідйомність

80/120 км
Дальність ходу



MINI TRUCK

30 км/год
Максимальна швидкість

100 кг
Вантажопідйомність

40/80 км
Дальність ходу

there is a bike for every story · there is a bike for every story · there is a bike for every story · there is a bike for every story

BikeBox LLC
Shyroka, 2
Chernihiv, Ukraine, 14021
+380632386788
bayka.info@gmail.com

ТОВ "БайкБокс"
14021, місто Чернігів
вулиця Широка, 2
+380632386788
bikeboxua@gmail.com

БАУКА



VIZOK

10 км/год
Максимальна
швидкість

250/500 кг
Вантажопідйомність

20 км
Дальність ходу



E-MOTION

50 км/год
Максимальна
швидкість

1500 Вт
Потужність двигуна

100 км
Дальність ходу

there is a bike for every story · there is a bike for every story · there is a bike for every story · there is a bike for every story

BikeBox LLC
Shyroka, 2
Chernihiv, Ukraine, 14021
+380632386788
bayka.info@gmail.com

ТОВ "БайкБокс"
14021, місто Чернігів
вулиця Широка, 2
+380632386788
bikeboxua@gmail.com

VIZOK

Розміри в максимально розкладеному стані

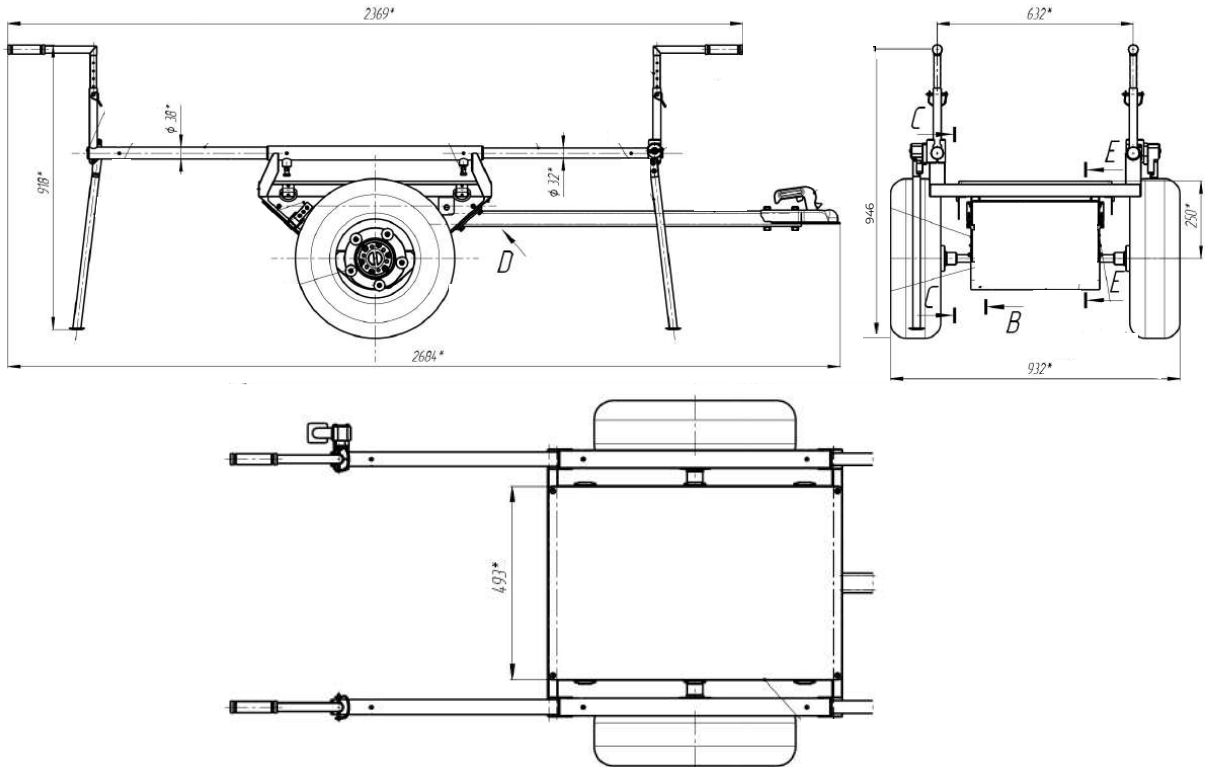

Похідні розміри в складеному стані
*ручки вкладаються всередину



there is a bike for every story · there is a bike for every story · there is a bike for every story · there is a bike for every story

Байка

POWER BANK



120 Агод

Ємкість зарядної станції

48 В

Напруга зарядної станції

5700 Вт

Потужність зарядної станції

2000 Вт

Потужність вмонтованого інвертора

15А

Максимально допустимий струм при напрузі 220 В

10А

Максимально допустимий струм в розетках 12в

25 А

Струм зарядного пристрою

54 В

Напруга зарядного пристрою

Виходів 220 В 3 шт

Розетки 12в 2 шт

USB 3.0 порт 6 шт

USB 2.0 порт 2 шт

50 кг

Вага зарядної станції

Час

повної зарядки **5 год**

роботи при максимальному навантаженні **3 год**

there is a bike for every story · there is a bike for every story · there is a bike for every story · there is a bike for every story

BikeBox LLC
Shyroka, 2
Chernihiv, Ukraine, 14021
+380632386788
bayka.info@gmail.com

ТОВ "БайкБокс"
14021, місто Чернігів
вулиця Широка, 2
+380632386788
bikeboxua@gmail.com

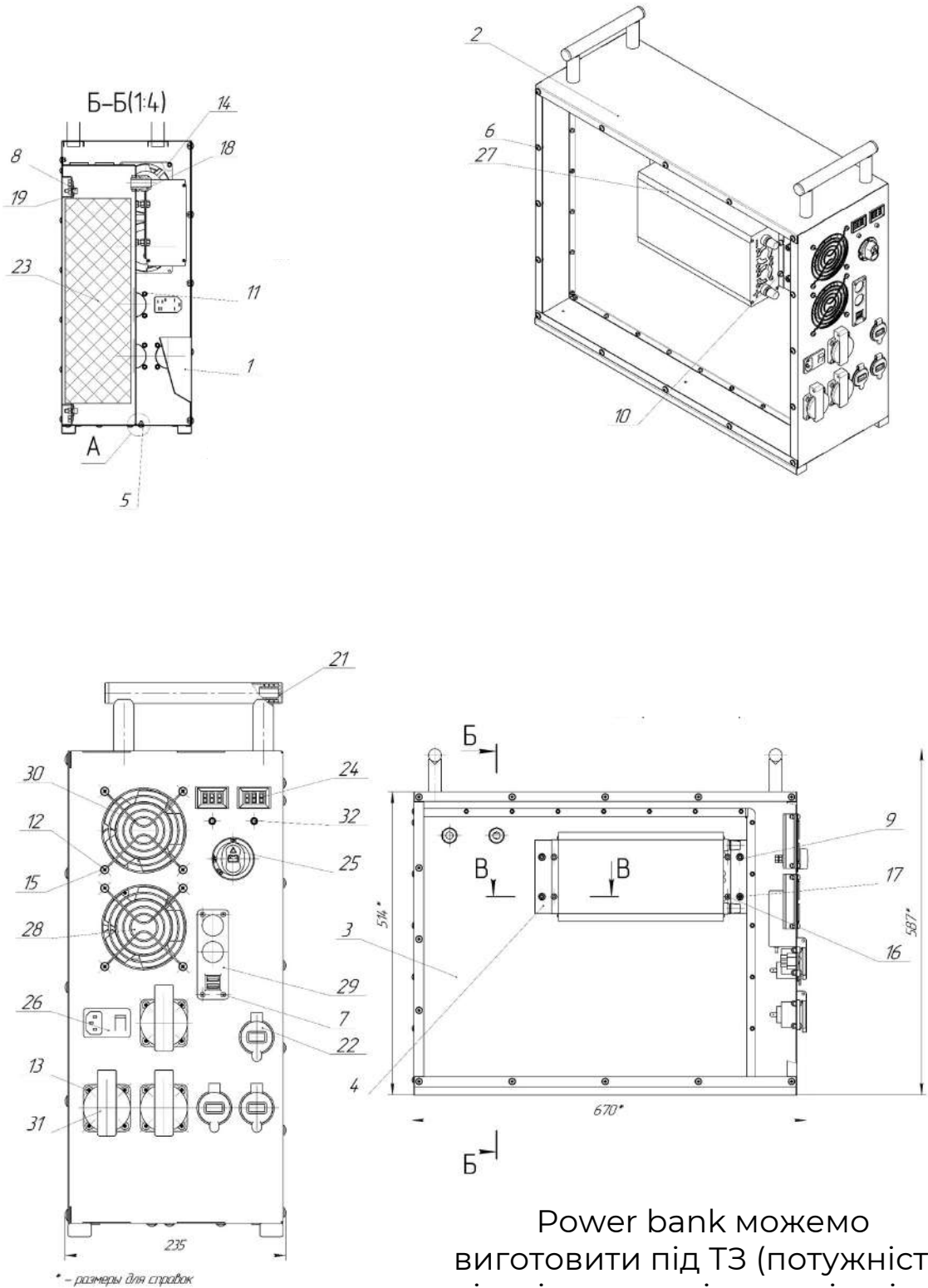

Power bank можемо виготовити під ТЗ (потужність, кількість виходів, розміри і тп)

there is a bike for every story · there is a bike for every story · there is a bike for every story · there is a bike for every story



Електрокатер Bayliner Capri

потужність двигуна 120 кВт і запас ходу на одному заряді 150 км при середній швидкості 35 км/год. Максимальна швидкість човна 50 км/год

Електричний баггі

Електричний Polaris RZR 900 має потужність 80 кВт і запас ходу 100 км при середній швидкості 65 км / год. Максимальна швидкість баггі становить 100 км/год



Електричний квадроцикл

Електричний квадроцикл на базі CF500 має запас ходу 200 км. Максимальна швидкість квадроцикла – 80 км/год. Ємність акумулятора 17 кВт.

Більший крутний момент, доступний з 0, що дозволяє краще долати бездоріжжя з кращими тяговими властивостями для буксирування причепів та інших транспортних засобів, має меншу тепловидимість і безшумність в роботі, не боїться перекидання і має вологозахист, що дозволяє рухатися по будь-якому бездоріжжю.

Оснащений лебідкою, його можна використовувати як зарядну станцію. Розрахований на двох-трьох осіб. Витримує вагу на багажниках до 250 кг.



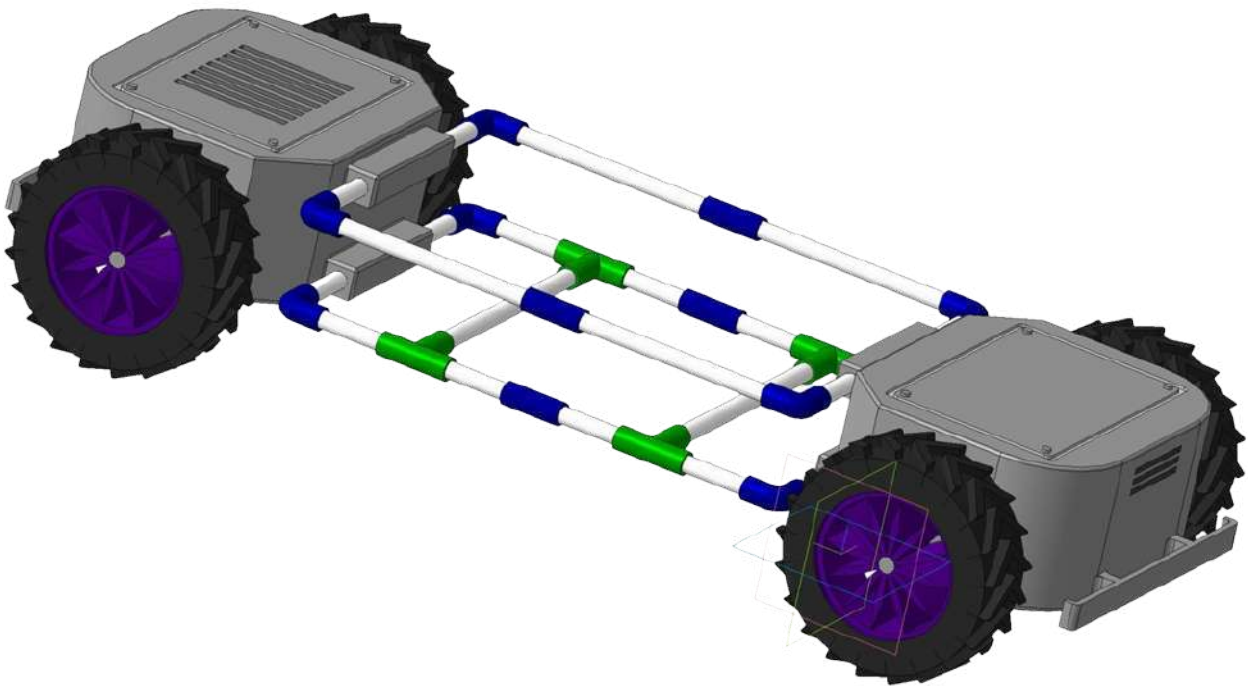
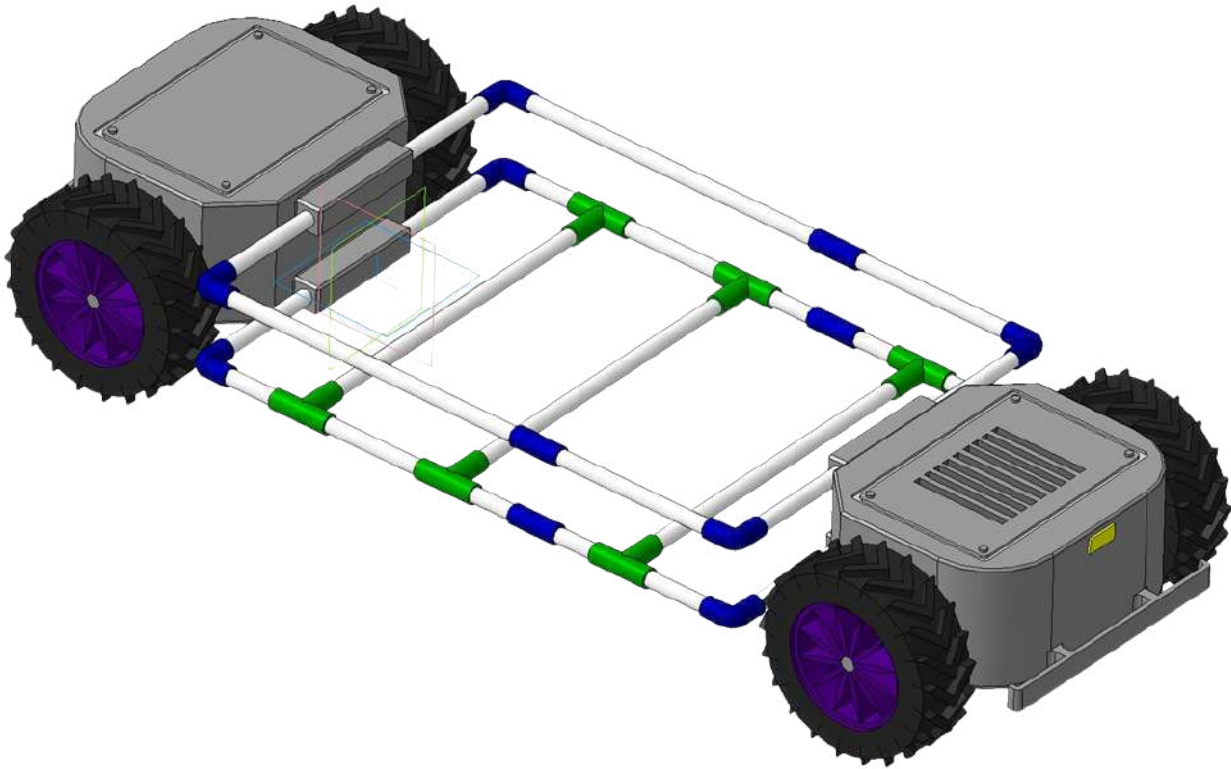

Мультифункціональна платформа з можливостями зміни середньої частини по довжині та ширині

- незалежна підвіска кожного колеса;
- 4 мотор-колеса;
- трьох лаковою модульною конструкцією (два рушійні модулі з мотор колесами та центральна платформа);
- з можливістю розбирання на три ланки для переміщення, як особовим складом так і на штатному автомобільному транспорті.

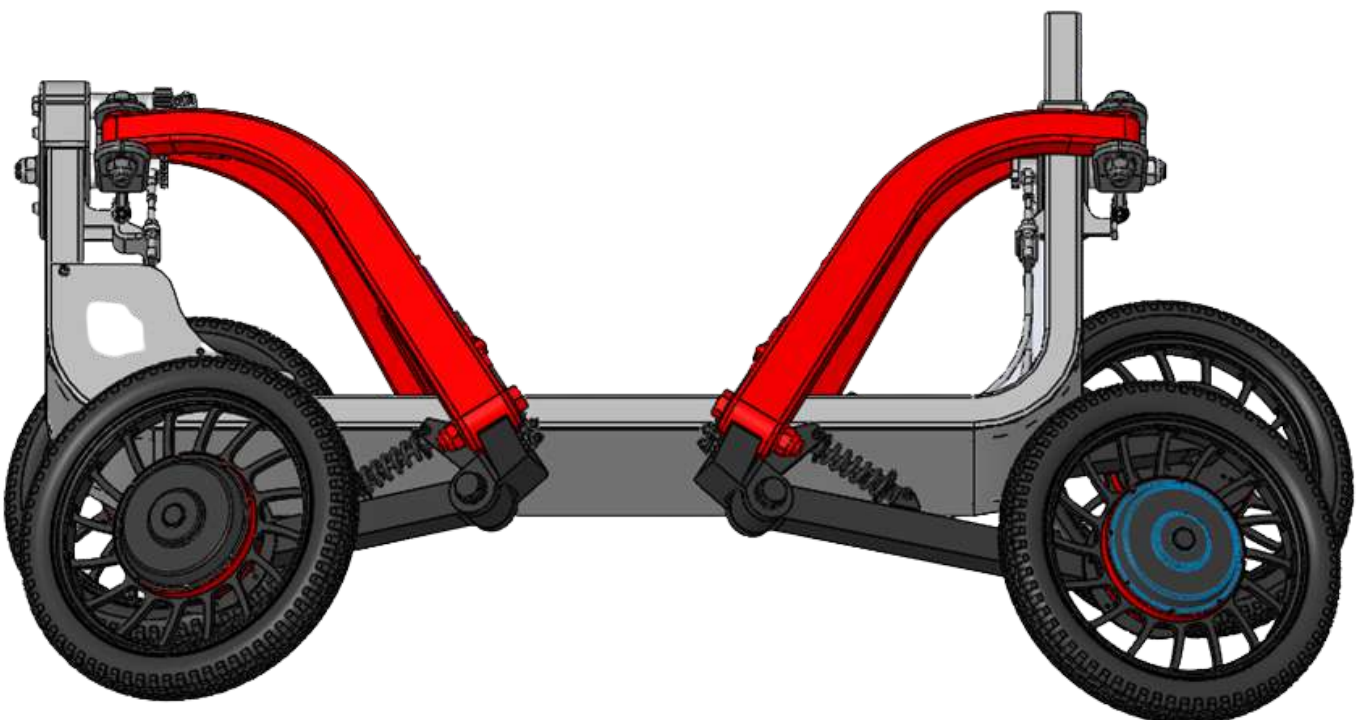
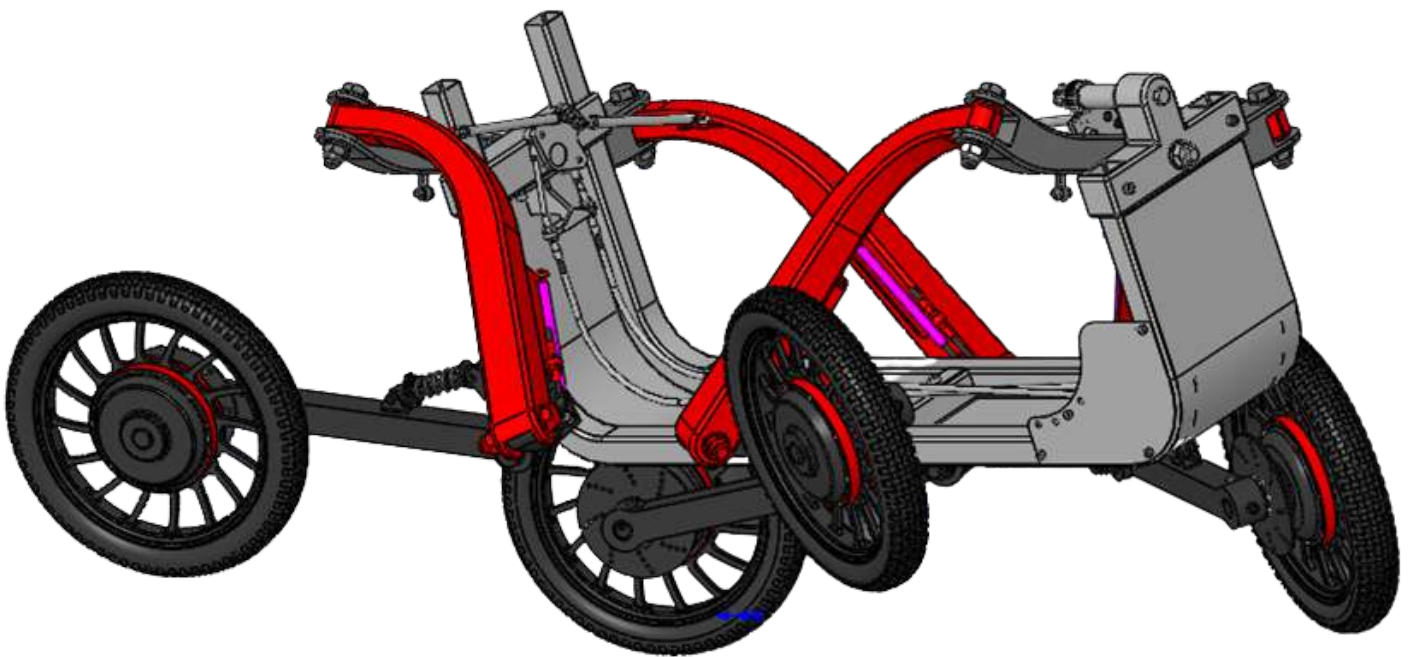

Байка

CUSTOM

Зразки робіт / розробки



Байка

CUSTOM

Зразки робіт / розробки

